

Instructions d'Installation Cuisinière

Des questions? Visitez cafeappliances.ca.

DANS L'ÉTAT DE MASSACHUSETTS

- Ce produit doit être installé par un plombier autorisé ou un monteur d'installations au gaz.

- Lorsque vous utilisez des vannes d'arrêt du gaz à bille, elles devraient être du type manche en T.
- Un embout flexible de gaz, si utilisé, ne doit pas dépasser 3 pieds.

AVERTISSEMENT

RISQUE D'INCENDIE OU D'EXPLOSION

Si les informations dans ce manuel ne sont pas suivies exactement, un incendie ou une explosion peut résulter causant des dégâts matériels, des dommages corporels ou la mort.

L'installation doit être effectuée par un installateur qualifié.

Lisez ces instructions complètement et attentivement.

L'installation de cette cuisinière doit se conformer aux codes locaux, faute de codes locaux, à la dernière édition du code relatif au gaz combustible (National Fuel Gas Code aux États-Unis), ANSI Z223.1/NFPA 54. Au Canada, l'installation doit se conformer au code d'installation du gaz naturel en vigueur, CAN/CGA-B149.1 ou au code d'installation du gaz propane en vigueur, CAN/CGA-B149.2, et avec les codes locaux le cas échéant. Cette cuisinière a été conçue et certifiée par la dernière édition de CSA International conformément à ANSI Z21.1, et à la dernière

édition de l'Association Canadienne du Gaz conformément à CAN/CGA-1.1.

Lorsque vous installez un appareil au gaz, l'utilisation de vieux embouts flexibles peut causer des fuites de gaz et des blessures. Utilisez toujours un NOUVEAU embout flexible.

Les essais d'étanchéité de l'appareil devront être conduits conformément aux instructions du fabricant.

La cuisinière doit être mise à la terre électriquement conformément aux codes locaux ou, faute de codes locaux, conformément à la dernière édition du code national d'électricité (National Electrical Code aux États-Unis) (ANSI/NFPA 70). Au Canada, la mise à la terre électrique doit être conforme au Code Canadien de l'Électricité CSA C22.1 Partie 1 et/ou aux codes locaux actuels. Voir Raccords Électriques dans cette partie.

N'installez pas ce produit avec une hotte avec rideau d'air ou une hotte de cuisinière qui fonctionne en soufflant de l'air vers le bas sur la surface de cuisson. Ce courant d'air peut interférer avec le fonctionnement des brûleurs au gaz causant un risque d'incendie ou d'explosion.

POUR VOTRE SÉCURITÉ :

AVERTISSEMENT

Danger de Renversement

- Un enfant ou un adulte peut renverser la cuisinière et être tué.
- Installez le support anti-renversement au mur ou au sol.
- Éloignez la cuisinière vers l'arrière afin que le pied soit enclenché.
- Réalignez le support anti-renversement et la cuisinière à ses déplacements.
- Le non-respect de cet avertissement peut entraîner la mort ou des blessures graves aux enfants ou aux adultes.



Support Anti-Renversement Nécessaire Inclus

AVERTISSEMENT

Avant

de commencer l'installation, coupez l'électricité au panneau de service et verrouillez les dispositifs de coupe de courant pour empêcher l'électricité d'être mise en marche accidentellement. Lorsque les dispositifs de coupe de courant ne peuvent être verrouillés, attachez fermement un dispositif d'avertissement visible, tel qu'une étiquette, au panneau de service.

OUTILS DONT VOUS AUREZ BESOIN

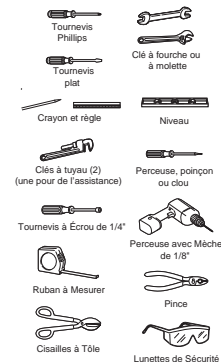

AVANT DE COMMENCER

IMPORTANT – Gardez ces instructions pour l'usage de l'inspecteur local.

IMPORTANT – Respectez tous les codes et règlements.

IMPORTANT – Enlevez tous les matériaux d'emballage et documents du four avant de raccorder l'alimentation en gaz et en électricité à la cuisinière.

IMPORTANT – Pour éviter d'endommager vos armoires, vérifiez avec votre entrepreneur ou fournisseur d'armoires pour vous assurer que les matériaux ne se terniront pas, ne se délamèrent pas ou ne subiront pas d'autres dommages. Ce four a été conçu conformément aux exigences UL et CSA International et respecte les températures maximales de 194°F (90°C) permises pour les armoires en bois.

Remarque pour l'installateur – Assurez-vous de laisser ces instructions au client.

Remarque pour le client – Gardez ces consignes pour consultation ultérieure.

Technicien – Le schéma électrique est dans une enveloppe attachée à l'arrière de la cuisinière.

C'est à l'installateur qu'incombe la responsabilité d'une installation correcte. Une panne du produit due à une installation incorrecte n'est pas couverte par la garantie. Avant d'installer votre cuisinière sur du linoléum ou tout autre revêtement de sol synthétique, assurez-vous que le revêtement de sol peut supporter des températures allant jusqu'à 180°F sans rétrécir, se déformer ou se décolorer. N'installez pas la cuisinière sur de la moquette sauf si une feuille de contreplaqué de 1/4" d'épaisseur ou un isolant similaire est placé entre la cuisinière et la moquette.

Maison Mobile – Exigences Supplémentaires d'Installation

L'installation de cette cuisinière doit être conforme à la Norme de Construction et de Sécurité des Maisons Préfabriquées, Titre 24 du Code de Réglementation Fédérale (CFR), Partie 3280 (auparavant la Norme Fédérale de Construction et de Sécurité de Maisons Mobiles, Titre 24, Logement et Développement Urbain Partie 280). Lorsque telle norme n'est pas applicable, utilisez la Norme d'Installation de Maisons Préfabriquées, ANSI A225.1/NFPA 501A ou avec les codes locaux.

Au Canada, l'installation de cette cuisinière doit être conforme avec la dernière édition des normes actuelles CAN/CSA240, ou avec les codes locaux.

Lorsque cette cuisinière est installée dans une maison mobile, elle doit être fixée au sol pendant le transport. Toute méthode pour fixer la cuisinière est acceptable pourvu qu'elle soit conforme aux normes listées ci-dessus.

À MISE EN GARDE

Seulement les séries de marque GE Café d'Advantium® ou four à micro-ondes à hotte intégrée sont conçus pour être installés au-dessus de la cuisinière GE Café. Les surfaces au-dessus de la cuisinière au gaz peuvent devenir chaudes. L'installation de tout autre four à hotte intégrée au-dessus d'une cuisinière GE Café peut avoir pour conséquence des températures de surface qui peuvent causer des brûlures.

DIMENSIONS ET ESPACES DE SÉPARATION

est protégée par au moins 1/4" (6,4 mm.) d'épaisseur de polymère retardateur recouvert d'au moins une feuille de métal MSG No.28, (015") [38 mm.] d'épaisseur, 015" (.38 mm.) d'épaisseur d'acier inoxydable, 025" (0.64 mm.) d'aluminium ou 020" (0.5 mm.) de cuivre.

L'installation d'un four à micro-ondes ou d'un appareil de cuisson au-dessus de la surface de cuisson devra être conforme aux instructions d'installation emballées avec cet appareil.

Pour une installation dans un îlot, respectez le minimum de 2-1/2" de la découpe au bord arrière du comptoir et 3" minimum de la découpe aux bords latéraux du comptoir.

Prévoyez un espace de séparation acceptable entre la cuisinière et les surfaces combustibles adjacentes. Ces dimensions doivent être conformes pour une utilisation sécuritaire de votre cuisinière.

Prévoyez un espace minimum de 36" (91,4 cm.) entre les brûleurs et la partie inférieure sans protection de l'armoire en bois ou en métal, ou protection de l'armoire en bois ou en métal, ou prévoyez un minimum de 24" (61 cm.) lorsque la partie inférieure de l'armoire en bois ou en métal

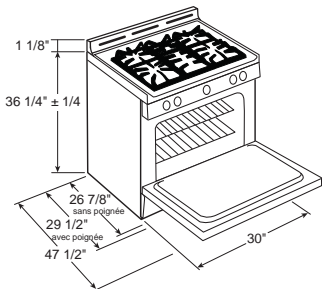

Pour toutes les installations, installez la moulure arrière requise à l'arrière de la cuisinière avec les 4 vis fournies.

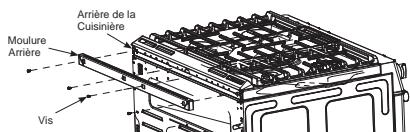

DIMENSIONS ET ESPACES DE SÉPARATION (SUITE) EMPLACEMENT DU TUYAU DE GAZ ET DE LA PRISE ÉLECTRIQUE

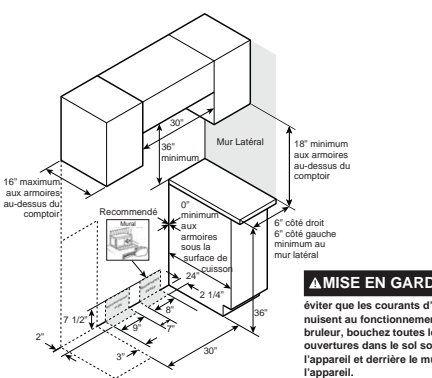

À MISE EN GARDE Pour éviter que les courants d'air nuisent au fonctionnement du brûleur, bouchez toutes les ouvertures dans le sol sous l'appareil et derrière le mur de l'appareil.

CONVERTIR AU GAZ PROPANE (OU RECONVERTIR AU GAZ NATUREL DU GAZ PROPANE)

Cette cuisinière quitte l'usine réglée pour une utilisation avec du gaz naturel. Si vous voulez convertir la cuisinière au gaz propane, la conversion doit être effectuée par un installateur de gaz propane qualifié.

Les orifices de conversion et les instructions se trouvent à l'arrière de la cuisinière. Gardez ces instructions et tous les orifices au cas où vous voudriez reconverter la cuisinière au gaz naturel.

Arrière de la Cuisinière

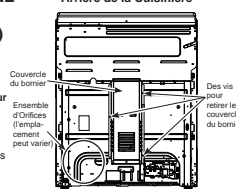

INSTALLATION EN HAUTE ALTITUDE

Au-dessus de 6000 pieds, le produit configuré pour le gaz naturel ou propane exige l'installation de l'ensemble (WB28X29254 pour le gaz naturel et WB28X29254 pour le gaz propane). Suivez les instructions incluses avec l'ensemble.

1

▲ AVERTISSEMENT Cet appareil doit être correctement mis à la terre.

▲ AVERTISSEMENT Toutes les nouvelles constructions, maisons mobiles, véhicules récréatifs et installations où les codes locaux ne permettent pas la mise à la terre par le fil neutre, exigent un branchement à 4 conducteurs homologué UL.

▲ AVERTISSEMENT Pour éviter les risques d'incendie ou un choc électrique, n'utilisez pas de rallonge avec cet appareil.

▲ AVERTISSEMENT Pour éviter les chocs électriques, retirez le fusible de la maison ou ouvrez le disjoncteur avant de débiter l'installation.

Vous devez utiliser un système électrique de conducteur monophasé, 120/208 ou 120/240 VAC de 60 Hertz. Si vous raccordez à câblage en aluminium, vous devez utiliser des connecteurs installés correctement approuvés pour une utilisation avec un câblage en aluminium.

En vigueur depuis le 1er janvier 1996, le Code National Électrique Américain exige que les nouvelles construction (non existantes) utilisent un raccord 4 conducteurs à une cuisinière électrique. Lorsque vous installez une cuisinière électrique dans une nouvelle construction, une maison mobile, un véhicule récréatif, ou un espace où les codes locaux interdisent la mise à la terre par le fil conducteur neutre, consultez la section sur les raccords de dérivation à quatre conducteurs.

Vérifiez à vec votre fournisseur local pour les codes électriques qui s'appliquent dans votre région. Ne pas raccorder votre four conformément aux codes peut provoquer des conditions hasardeuses. Si l'il y a pas de codes locaux, votre four doit être raccordé et fusionné pour respecter le Code National Electric Américain, NFPA No. 70 - dernière édition, disponible par la National Fire Protection Association.

Cet appareil doit être approvisionné avec le voltage et la fréquence correcte, et raccordé à un circuit de dérivation individuel de 40 ampères (minimum), correctement mis à la terre, et protégé par un disjoncteur ou un fusible temporisé.

Utilisez seulement un branchement à 3 ou 4 conducteur homologué UL. Ces câbles peuvent être munis de cosses à oeillet sur le fil et d'un dispositif de soulagement de la tension.

Un branchement classé à 40 ampères avec un minimum de portée de volts de 125/250 est requis. Un branchement de 50 ampères n'est pas recommandé mais si utilisé, devrait être marqué pour utilisation avec des ouvertures de raccord d'un diamètre nominal de 13/8". Des précautions devraient être prises pour centrer le câble et le dispositif de soulagement de la tension à l'intérieur de la débouchure pour empêcher le bord d'endommager le câble. La plaque signalétique est située sur le châssis de four ou sur le côté du châssis du tiroir.

NOTE: L'utilisation d'interrupteurs externes automatiques, sans fils ou connectés qui coupent l'alimentation aux appareils, n'est pas recommandée pour ce produit.

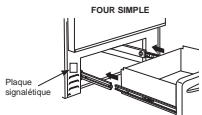

FOUR SIMPLE

2 APPROVISIONNEMENT EN GAZ

▲ AVERTISSEMENT Fire Risque d'Incendies N'utilisez pas une flamme pour vérifier la présence d'une fuite de gaz.

▲ AVERTISSEMENT Risque d'Explosion: Ne dépassez pas un couple de serrage de 25 lb-ft lorsque vous faites les raccords de la ligne de gaz. Un serrage excessif peut fissurer le régulateur de pression ayant pour conséquence un risque d'incendie ou d'explosion. Régulateur de Pression de Gaz. Vous devez utiliser le régulateur de pression de gaz fourni avec cette cuisinière. Pour un bon fonctionnement, la pression d'entrée au régulateur devrait être suit:

Gaz Naturel: Pression Minimale: 6" de Colonne d'Eau. Pression Maximale: 13" de Colonne d'Eau.
 Gaz Propane: Pression Minimale: 11" de Colonne d'Eau. Pression Maximale: 13" de Colonne d'Eau.

Si vous n'êtes pas certain de la pression d'entrée, contactez votre fournisseur de gaz local.

Coupez la vanne principale d'approvisionnement en gaz avant de débrancher l'ancienne cuisinière et laissez-la coupée jusqu'à ce que le nouveau branchement soit complété. N'oubliez pas de rallumer la flamme pilote sur les autres appareils au gaz lorsque vous ouvrez le gaz.

Puisque le tuyauterie rigide limite le mouvement de la cuisinière, utilisation d'un embout flexible en métal certifié par CSA International est recommandé à moins que les codes locaux exigent une connexion rigide.

Si la méthode de tuyauterie rigide est utilisée, vous devez aligner minutieusement le tuyau, la cuisinière ne peut plus être déplacée une fois le raccordement effectué.

CONNEXION DE L'EMBOUT

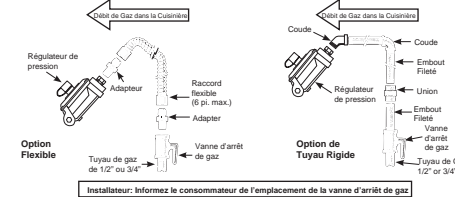

Option Flexible / **Option Tuyau Rigide**

Installateur: Informez le consommateur de l'emplacement de la vanne d'arrêt de gaz

Pour éviter les fuites de gaz, mettez du composé pour raccords de tuyaux, ou enroulez tous les filetages mâles (externes) de ruban d'étanchéité pur filetage en Teflon®.

A. Installez une vanne d'arrêt de gaz manuelle dans la conduite de gaz à un emplacement facile d'accès facile en dehors de la cuisinière.
 B. Installez un raccord adaptateur mâle évasé de 1/2" au filetage intérieur NPT de 1/2" à l'entrée du régulateur. Utilisez une clé à molette pour serrer le raccord du régulateur pour éviter les dommages.
 C. Installez un raccord adaptateur mâle évasé de 1/2" ou 3/4" au filetage intérieur NPT à l'entrée du régulateur de la vanne d'arrêt de gaz manuelle, en prenant soin de soutenir la vanne d'arrêt de gaz manuelle pour empêcher de tourner.
 D. Raccordez l'embout flexible en métal à l'adaptateur sur la cuisinière. Positionnez la cuisinière pour permettre le raccordement à la vanne d'arrêt.
 E. Lorsque tous les raccords ont été faits, assurez-vous que tous les raccords ont été faits, assurez-vous que tous les contrôles de la cuisinière sont éteints et ouvrez la vanne principale d'arrêt de gaz. Utilisez un liquide détecteur de fuites sur tous les joints et les raccords pour détecter les fuites dans le système.

Lorsque vous utilisez des pressions de plus 1/2 lb/po2 ou moins pour faire un essai de pression du système d'approvisionnement en gaz, isolez simplement la cuisinière du système d'approvisionnement en gaz en fermant la vanne d'arrêt individuelle. Lorsque vous vérifiez le bon fonctionnement du régulateur, la pression d'entrée doit être d'au moins 1" plus grand que la pression de service (collecteur) tel que donné sur la plaque signalétique du produit.

®Teflon: marque déposée de DuPont.

3 BRULEURS DE SURFACE

▲ AVERTISSEMENT Risque d'Incendie ou d'Explosion: Ne faites pas fonctionner le brûleur sans que toutes les pièces du brûleur soient en place.

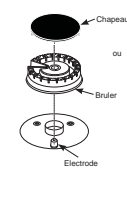

A. Bruleurs- Placez les brûleurs de surface aux positions correspondantes sur la surface de cuisson.
 B. Chapeaux-Placez les chapeaux sur les brûleurs de la bonne taille.
 C. Grilles-Les grilles gauche et droite sont interchangeables. Placez les grilles sur la surface de cuisson.

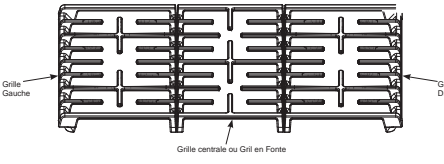

Grille Gauche / Grille Droite / Grille centrale ou Gril en Fonte

4 VÉRIFIEZ LES BRULEURS DE SURFACE

Enforcez et tournez un bouton à la LITE (ALLUMAGE). Un bruit de cliquetis indique le bon fonctionnement du système d'allumage. Lorsque vous allumez un brûleur, tous les brûleurs produiront des étincelles mais le gaz s'échappera seulement du brûleur devrait s'allumer en 4 secondes. Une fois le brûleur allumé, tournez le bouton hors de la position LITE (ALLUMAGE). Essayez chaque brûleur successivement jusqu'à ce que tous les brûleurs aient été vérifiés.

Qualité des Flammes
 Déterminez la qualité des flammes visuellement. Les flammes Normales du brûleur devraient ressembler à (B) ou (C).

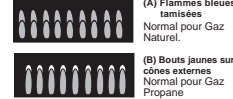

(A) Flammes bleues tamisées Normal pour Gaz Naturel.
 (B) Bouts jaunes sur les cônes externes Normal pour Gaz Propane

Des longues flammes nes brillantes ne sont pas normales. Les flammes normales peuvent avoir une teinte orange lorsqu'elles sont chauffées ou orange et vacillante à cause de particules dans le gaz Ou'air.

5 INSTALLEZ ET VÉRIFIEZ LE DISPOSITIF

▲ AVERTISSEMENT N'élevez jamais entièrement le pied de nivellement puisque la cuisinière ne sera pas fixée au support anti-renversement correctement.

Suivez les instructions fournies avec le support ANI-RENVERSEMENT.



Dispositif anti-renversement Kit Inclus

6 NIVELEZ LA CUISINIÈRE

▲ AVERTISSEMENT N'élevez jamais entièrement le pied de nivellement ou bien la cuisinière ne sera pas fixée correctement au dispositif anti-renversement.

A. Branchez l'appareil.
 B. Mesurez la hauteur de votre comptoir à l'arrière de l'ouverture (X).
 C. Ajustez les deux pieds de nivellement arrière afin que l'arrière de la surface de cuisson soit la même hauteur ou plus élevée que le comptoir (Y).
 D. Glissez l'appareil en place.
 E. Installez les grilles du four dans le four et positionnez la cuisinière là où elle sera installée.
 F. Vérifiez l'égalité en plaçant un niveau sur une des grilles du four. Prenez deux lectures prudemment avec le niveau placé diagonalement dans un sens et puis dans l'autre.
 G. Ajustez les pieds de nivellement avant jusqu'à ce que la cuisinière soit nivelée.
 H. Regardez sous l'appareil et vérifiez que le pied arrière soit complètement enclenché avec le dispositif anti-renversement. Si non, retirez l'appareil et ajustez la hauteur du pied arrière afin qu'il soit correctement enclenché.

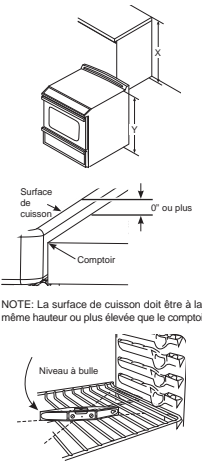

Surface de cuisson / Comptoir / Niveau à bulle

NOTE: La surface de cuisson doit être à la même hauteur ou plus élevée que le comptoir.

7 LISTE DE VÉRIFICATION D'INSTALLATION FINALE

- Assurez-vous que le disjoncteur est fermé (RESET/RÉENCLANCHER) ou que les fusibles ont été remis en place.
- Assurez-vous qu'il y a de l'électricité.
- Vérifiez que tous les matériaux et ruban adhésif ont été retirés. Ceci comprendra le ruban adhésif sur le panneau en métal sous les boutons de commande (le cas échéant), le ruban adhésif. Les attaches métalliques, le carton et le plastique de protection. Ne pas retirer ces matériaux pourrait donner lieu à des dommages à l'appareil une fois que l'appareil aura été mis marche et que les surfaces auront chauffées.
- Vérifiez que la porte et le tiroir sont parallèles l'un l'autre et que les deux fonctionnent bien. Si non, voir le Guide de l'Utilisateur pour une pièce de remplacement appropriée.
- Assurez-vous que le pied de nivellement arrière est complètement inséré dans le support anti-renversement et que le support est installé fermement.

LISTE DE VÉRIFICATION DE FONCTIONNEMENT

- Vérifiez que la commande du four fonctionne correctement. Si la commande du four ne fonctionne pas correctement, revérifiez le raccord des fils.
- Assurez-vous que les commandes de la cuisinière sont à la position OFF (ÉTEINT) avant de vous éloigner de la cuisinière.